

* Ø113 / Ø135 / Ø164
ohne Gummierung
Ø123 / Ø145 / Ø174
mit Gummierung bei
FDG u. v. >60 m/min

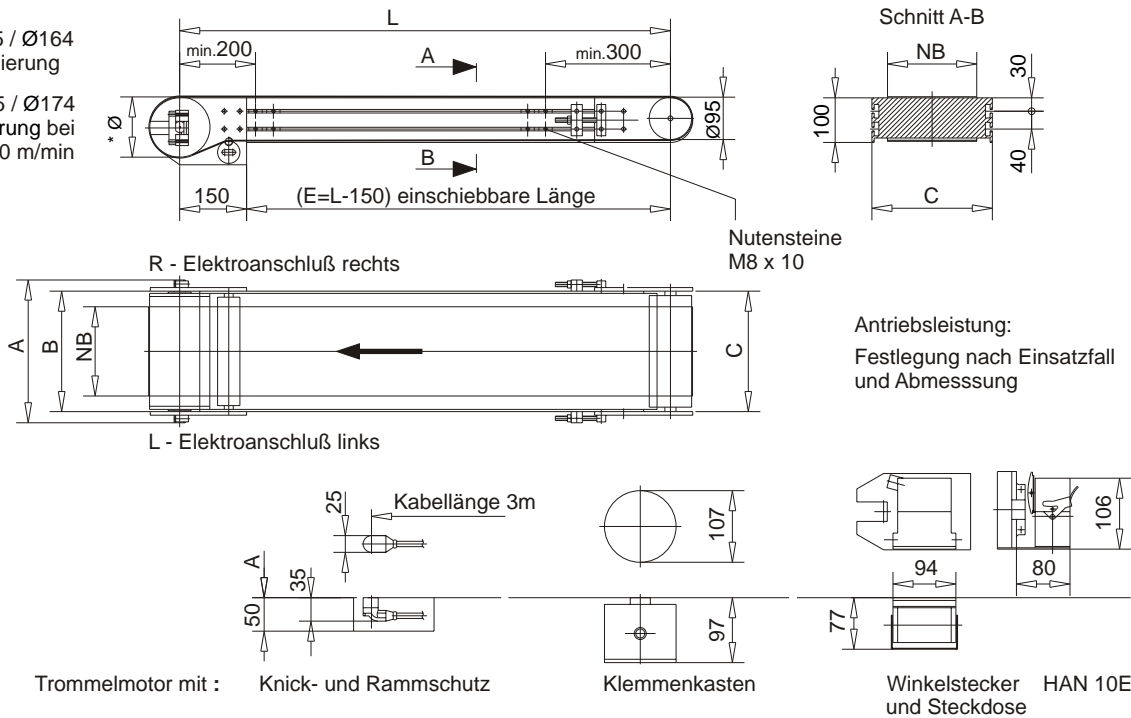

Antriebsleistung:
Festlegung nach Einsatzfall
und Abmessung

Maßstabelle [mm]	NB	100	150	200	250	300	400	500	600	700	800	900	1000
	A	366	366	366	366	416	516	616	716	816	916	1016	1116
B	320	320	320	320	370	470	570	670	770	870	970	1070	
C	150	220	270	320	370	470	570	670	770	870	970	1070	
L max	6000	6000	6000	6000	6000	6000	6000	6000	6000	6000	6000	6000	6000
L min	600	600	600	600	600	600	750	900	1050	1200	1350	1500	

Bestellbeispiel
Typenschlüssel:

- perm. magn. Gurtbandförderer - 0100
- unmagn. Gurtbandförderer - 0150
- NB - nach Tabelle
- Länge [50 mm Stufung] - nach Tabelle
- elektr. Anschluß - L, R
- Trommelmotor Ø113 mit
Trommelmotor Ø123 mit - Knickschutz, Klemmenkasten, Winkelstecker
- Trommelmotor Ø135 mit
Trommelmotor Ø145 mit - Knickschutz, Klemmenkasten, Winkelstecker
- Trommelmotor Ø164 mit
Trommelmotor Ø174 mit - Knickschutz, Klemmenkasten, Winkelstecker
- Bandqualität - Noppenbeschichtung, PVC Beschichtung, Chromlederbeschichtung, Novo 25 FDA weiß, Keram schnittfest, FDG Flachdrahtgliedergurt, Sondergurte
- Leitbleche - ohne, 100 mm hoch, 50 mm hoch, 30 mm hoch, Sonderausführung
- Abstreifer - ohne, mit
- Bandlaufkontrolle - ohne, mit
- Bandgeschwindigkeit - 15 m/min, 30 m/min, Sonder (max....m/min)
- Betriebsspannung -

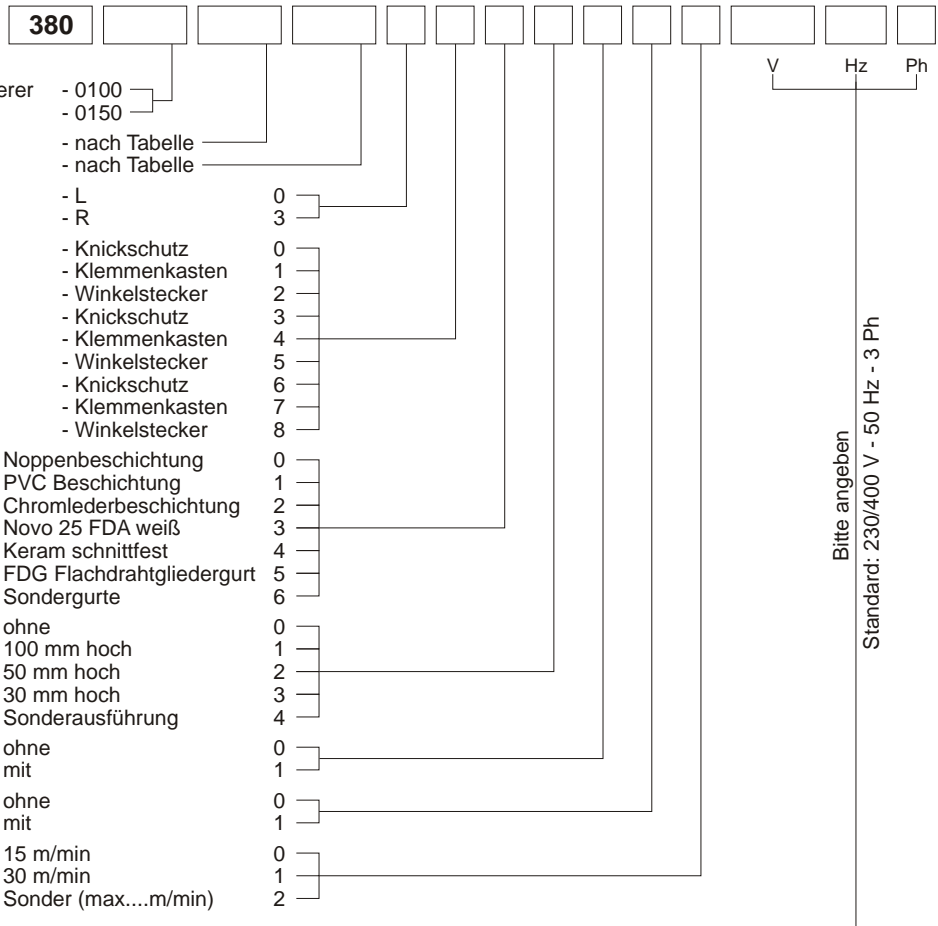

Bitte angeben
Standard: 230/400 V - 50 Hz - 3 Ph