

Gurtbandförderer

Datenblätter
Typ 360-367

* Ø 123 mit Gummierung
bei FDG und
v > 60 m/min

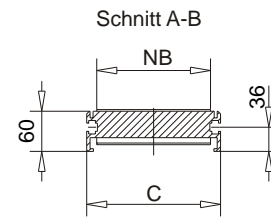
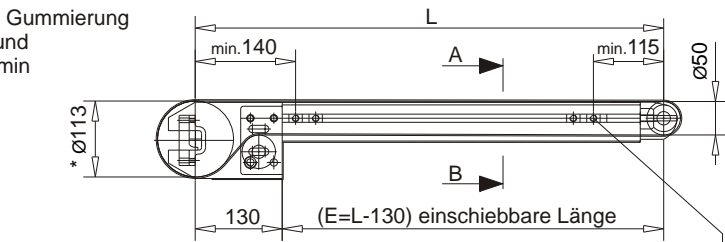

R - Elektroanschluß rechts

Nutensteine
M10 x 15

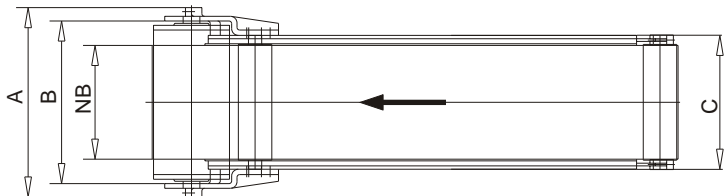

L - Elektroanschluß links

Bandgeschwindigkeit:

- v=15 m/min (0,15 kW - 0,7A - 400V)
- v=30 m/min (0,225 kW - 0,76A - 400V)
- v=Sonder

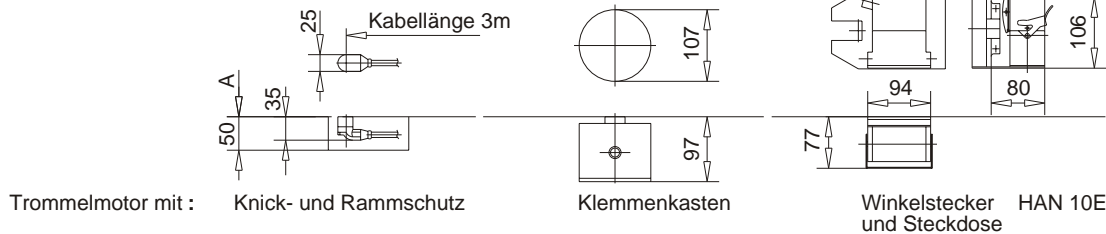

Maßstabelle [mm]	NB	50	100	150	200	250	300	350	400	500	600	700
	A	313	313	313	313	363	413	463	513	613	713	813
	B	273	273	273	273	323	373	423	473	573	673	773
	C	80	130	180	230	280	330	380	430	530	630	730
	L max	3000	3000	3000	3000	3000	3000	3000	3000	3000	3000	3000
L min	400	400	400	400	400	450	500	600	750	900	1050	

Bestellbeispiel
Typenschlüssel:

- perm. magn. Gurtbandförderer - 0100
- unmagn. Gurtbandförderer - 0150
- NB - nach Tabelle
- Länge [50 mm Stufung] - nach Tabelle
- elektr. Anschluß - L (0), - R (3)
- Trommelmotor mit - Knickschutz (0), - Klemmenkasten (1), - Winkelstecker (2)
- Bandqualität - Noppenbeschichtung (0), - PVC Beschichtung (1), - Chromlederbeschichtung (2), - Novo 25 FDA weiß (3), - Keram schnittfest (4), - FDG Flachdrahtgliedergurt (5), - Sondergurte (6)
- Leitbleche - ohne (0), - 100 mm hoch (1), - 50 mm hoch (2), - 30 mm hoch (3), - Sonderausführung (4)
- Abstreifer - ohne (0), - mit (1)
- Bandlaufkontrolle - ohne (0), - mit (1)
- Bandgeschwindigkeit - 15 m/min (0), - 30 m/min (1), - Sonder (max....m/min) (2)
- Betriebsspannung -

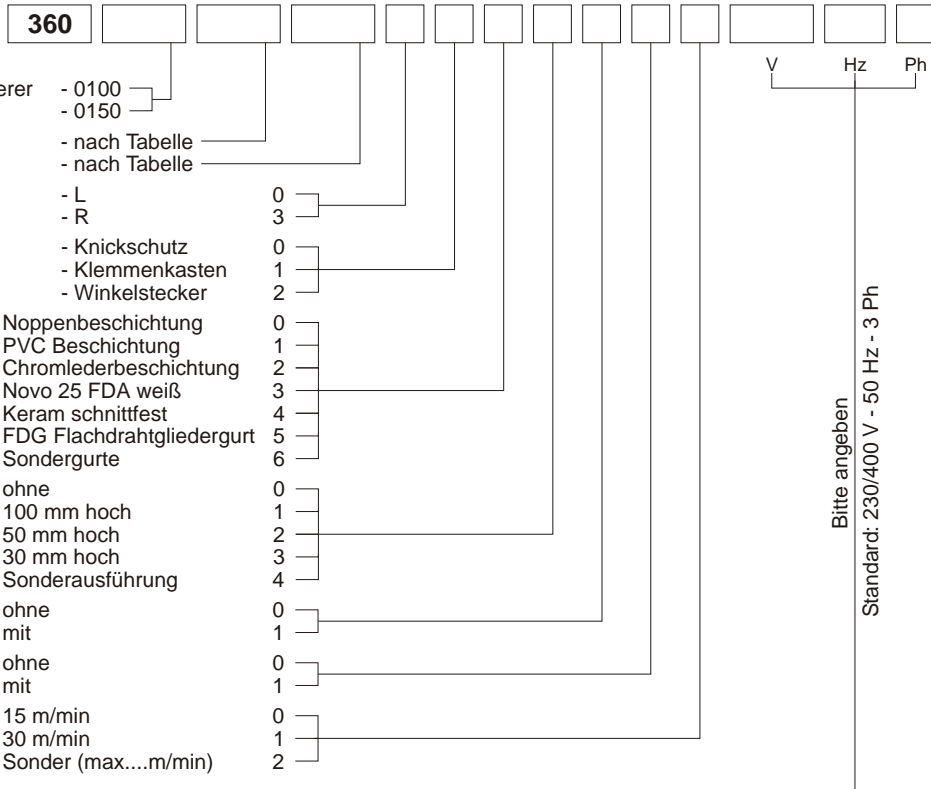

Bitte angeben
Standard: 230/400 V - 50 Hz - 3 Ph

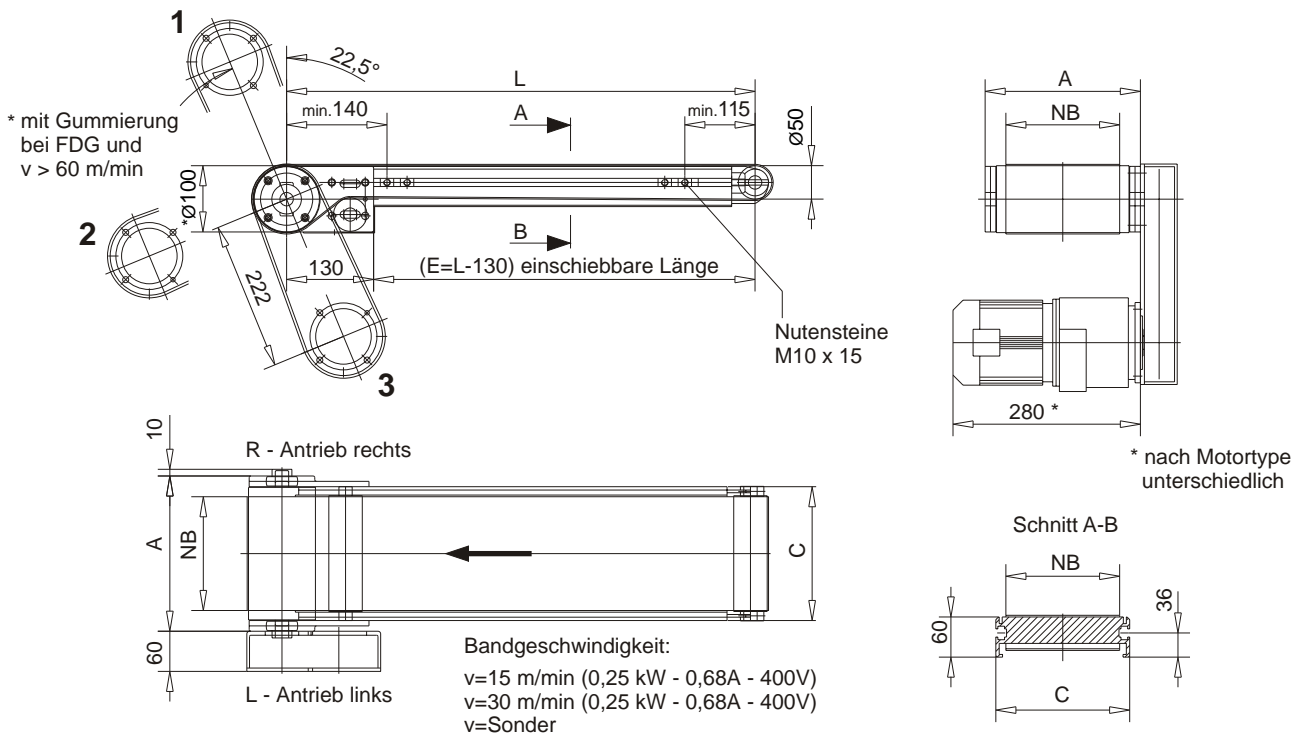

Maßstabelle [mm]	NB	50	100	150	200	250	300	350	400	500	600	700
A	112	162	212	262	312	362	412	462	562	662	762	
C	80	130	180	230	280	330	380	430	530	630	730	
L max	3000	3000	3000	3000	3000	3000	3000	3000	3000	3000	3000	3000
L min	400	400	400	400	400	450	500	600	750	900	1050	

Bestellbeispiel
Typenschlüssel:

- perm. magn. Gurtbandförderer - 0100
- unmagn. Gurtbandförderer - 0150
- NB - nach Tabelle
- Länge [50 mm Stufung] - nach Tabelle
- Antriebsanordnung
 - L1 0
 - L2 1
 - L3 2
 - R1 3
 - R2 4
 - R3 5
- Getriebemotor - P=0,25 kW 0
- Regelgetriebemotor - P=0,25 kW 1
- Bandqualität
 - Noppenbeschichtung 0
 - PVC Beschichtung 1
 - Chromlederbeschichtung 2
 - Novo 25 FDA weiß 3
 - Keram schnittfest 4
 - FDG Flachdrahtgliedergurt 5
 - Sondergurte 6
- Leitbleche
 - ohne 0
 - 100 mm hoch 1
 - 50 mm hoch 2
 - 30 mm hoch 3
 - Sonderausführung 4
- Abstreifer
 - ohne 0
 - mit 1
- Bandlaufkontrolle
 - ohne 0
 - mit 1
- Bandgeschwindigkeit
 - 15 m/min 0
 - 30 m/min 1
 - Sonder (max....m/min) 2
- Betriebsspannung -

V Hz Ph

Bitte angeben

Standard: 230/400 V - 50 Hz - 3 Ph

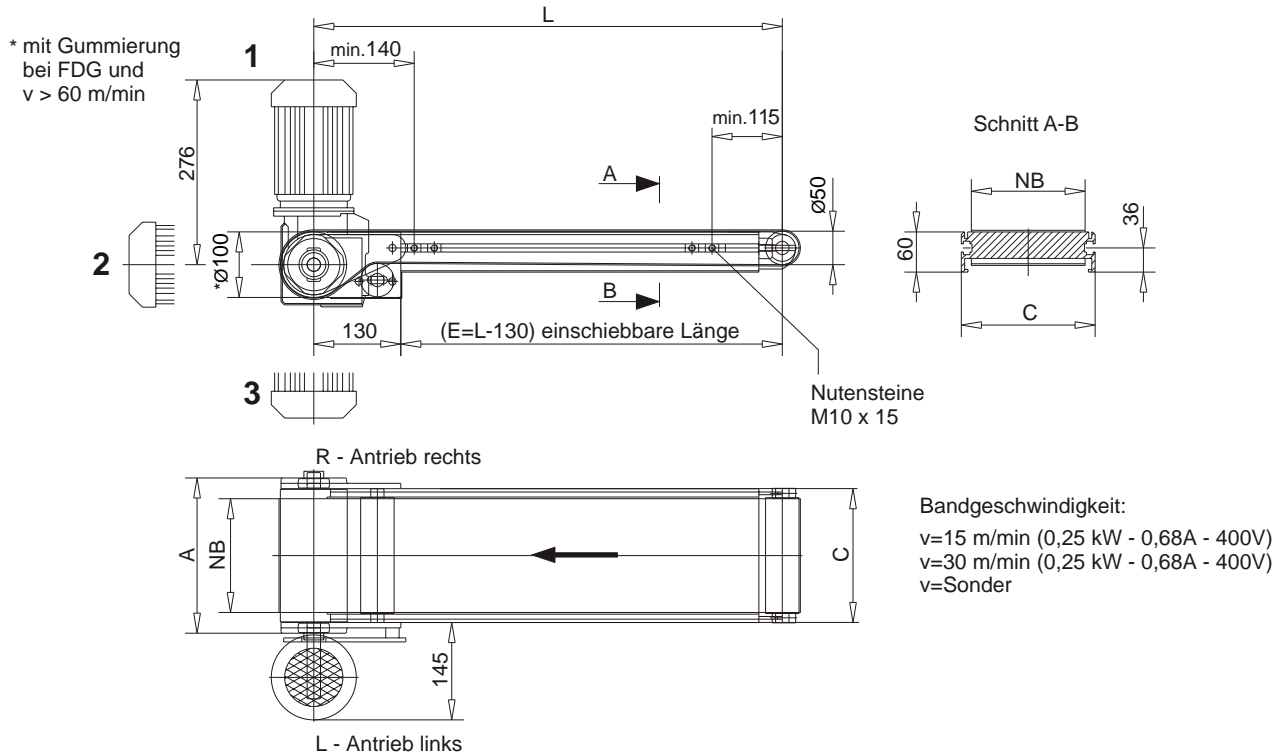

Maßstabelle [mm]	NB	50	100	150	200	250	300	350	400	500	600	700
A	112	162	212	262	312	362	412	462	562	662	762	
C	80	130	180	230	280	330	380	430	530	630	730	
L max	3000	3000	3000	3000	3000	3000	3000	3000	3000	3000	3000	
L min	400	400	400	400	400	400	450	500	600	750	900	1050

Bestellbeispiel
Typenschlüssel:

- perm. magn. Gurtbandförderer - 0100
- unmagn. Gurtbandförderer - 0150
- NB - nach Tabelle
- Länge [50 mm Stufung] - nach Tabelle
- Antriebsanordnung
 - L1 0
 - L2 1
 - L3 2
 - R1 3
 - R2 4
 - R3 5
- Getriebemotor - P=0,25 kW 0
- Regelgetriebemotor - P=0,25 kW 1
- Bandqualität
 - Noppenbeschichtung 0
 - PVC Beschichtung 1
 - Chromlederbeschichtung 2
 - Novo 25 FDA weiß 3
 - Keram schnittfest 4
 - FDG Flachdrahtgliedergurt 5
 - Sondergurte 6
- Leitbleche
 - ohne 0
 - 100 mm hoch 1
 - 50 mm hoch 2
 - 30 mm hoch 3
 - Sonderausführung 4
- Abstreifer
 - ohne 0
 - mit 1
- Bandlaufkontrolle
 - ohne 0
 - mit 1
- Bandgeschwindigkeit
 - 15 m/min 0
 - 30 m/min 1
 - Sonder (max....m/min) 2
- Betriebsspannung -

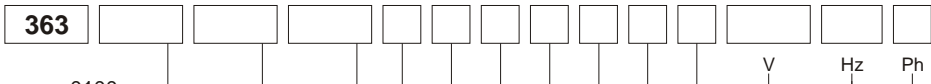

Bitte angeben
Standard: 230/400 V - 50 Hz - 3 Ph

Ausgabe 09.2004 [Maße und technische Änderungen vorbehalten]

* mit Gummierung bei FDG und $v > 60$ m/min

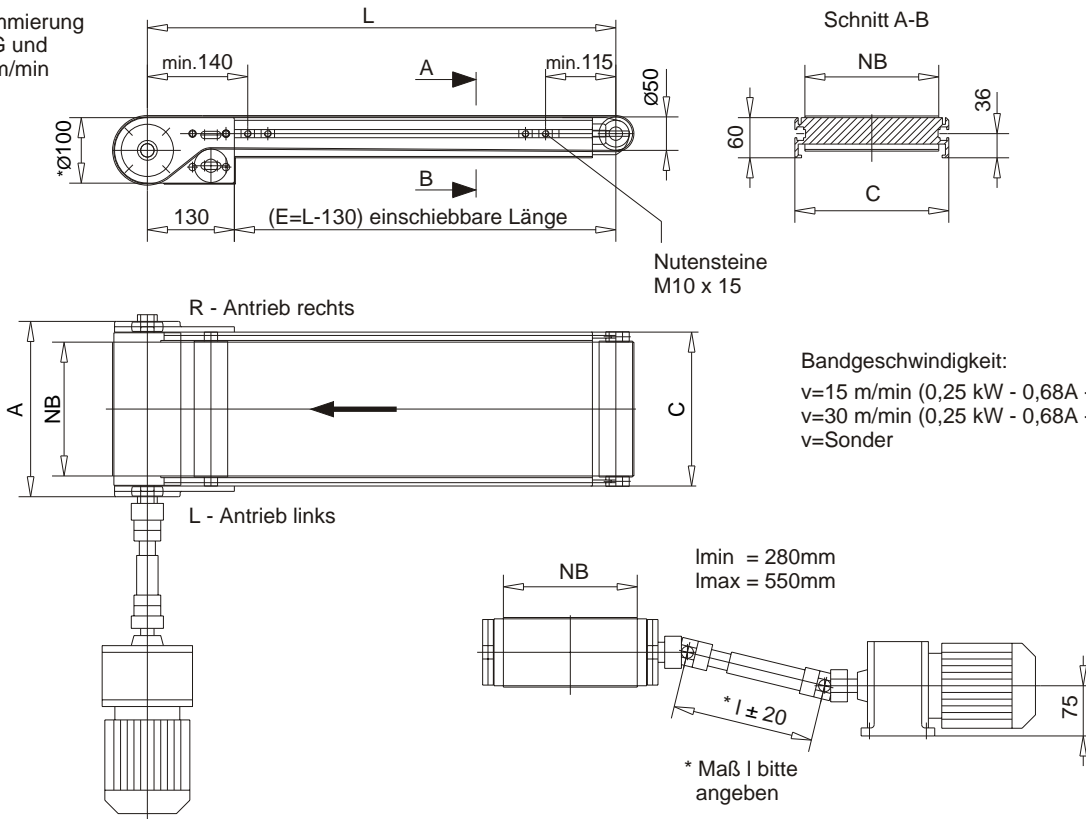

Bandgeschwindigkeit:

$v=15$ m/min (0,25 kW - 0,68A - 400V)

$v=30$ m/min (0,25 kW - 0,68A - 400V)

v =Sonder

Maßtafel [mm]	NB	50	100	150	200	250	300	350	400	500	600	700
A	112	162	212	262	312	362	412	462	562	662	762	
C	80	130	180	230	280	330	380	430	530	630	730	
L max	3000	3000	3000	3000	3000	3000	3000	3000	3000	3000	3000	
L min	400	400	400	400	400	450	500	600	750	900	1050	

Bestellbeispiel
Typenschlüssel:

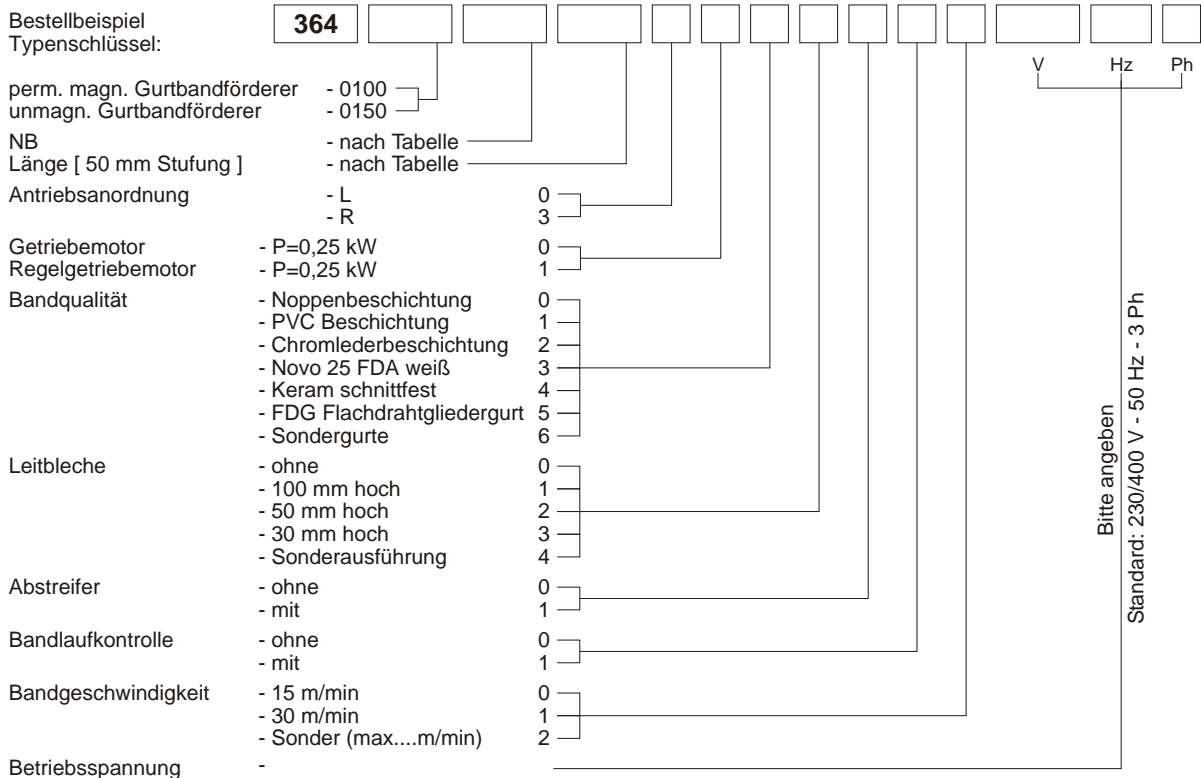

Ausgabe 09.2004 [Maße und technische Änderungen vorbehalten]

* mit Gummierung
bei FDG und
 $v > 60$ m/min

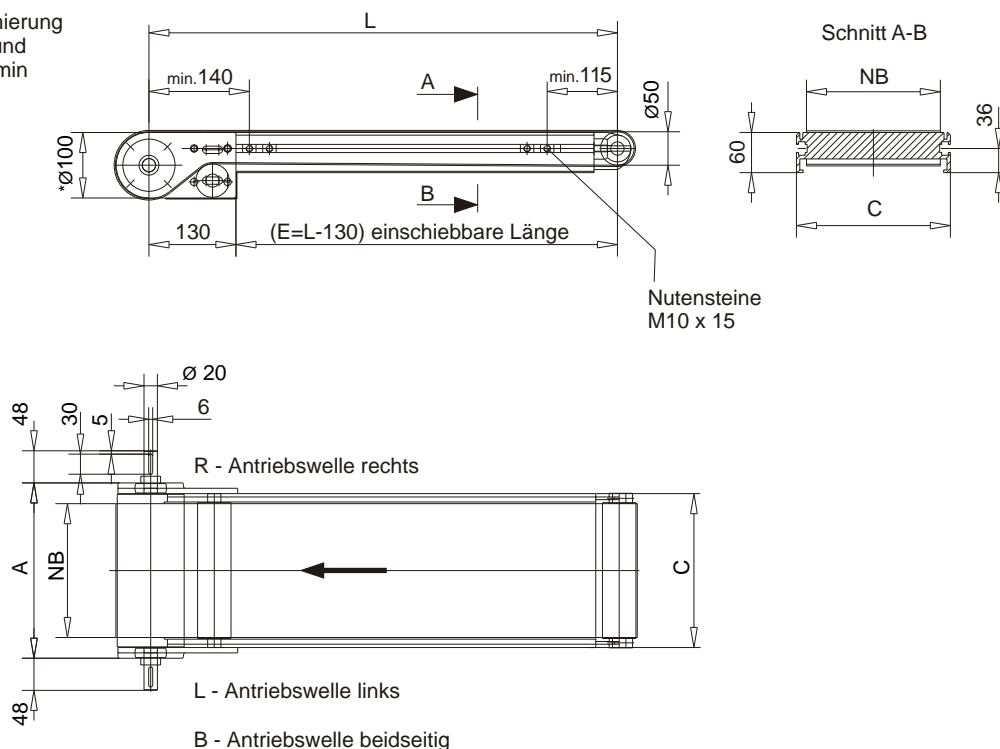

Maßtafel [mm]	NB	50	100	150	200	250	300	350	400	500	600	700
A	112	162	212	262	312	362	412	462	562	662	762	
C	80	130	180	230	280	330	380	430	530	630	730	
L max	3000	3000	3000	3000	3000	3000	3000	3000	3000	3000	3000	3000
L min	400	400	400	400	400	450	500	600	750	900	1050	

Bestellbeispiel
Typenschlüssel:

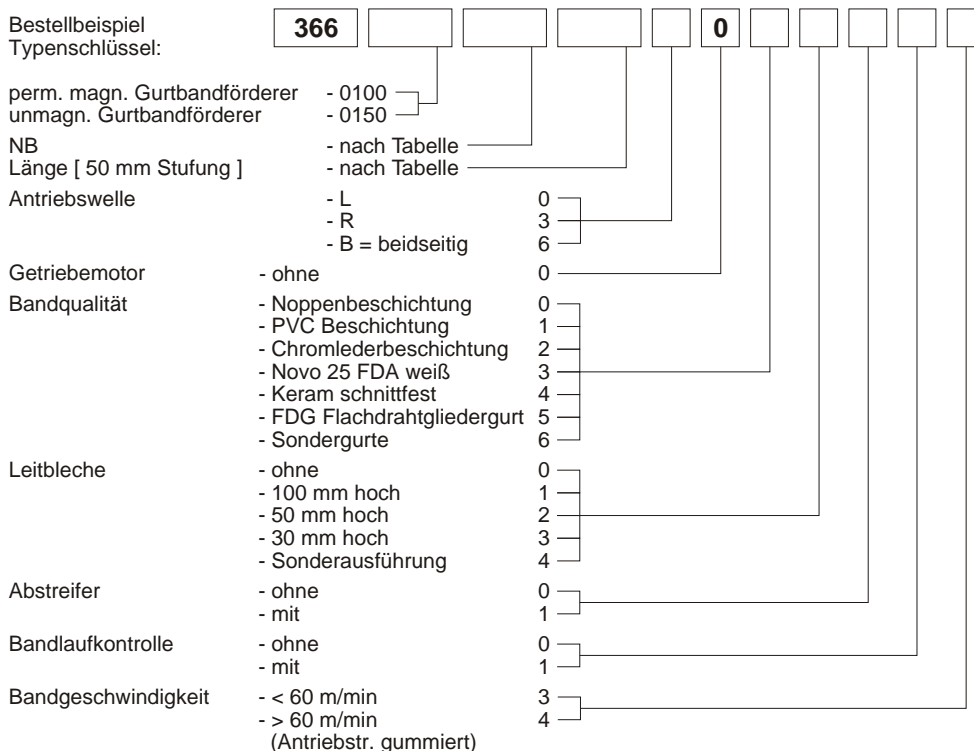

Abstreifer für TYP 360
Ø113 - Ø123

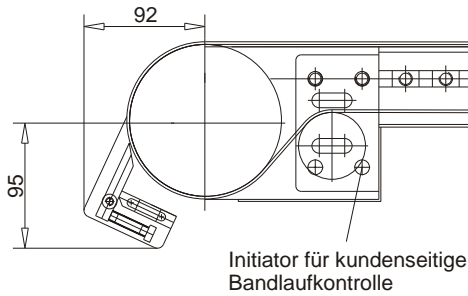

Abstreifer für TYP 362-366
Ø100

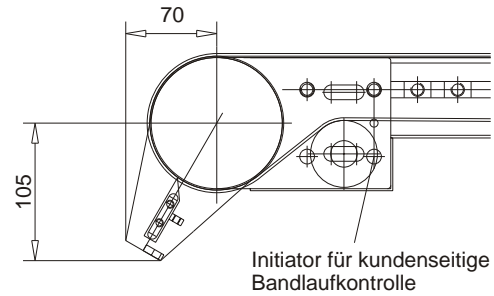

Leitbleche NB 50 und 100

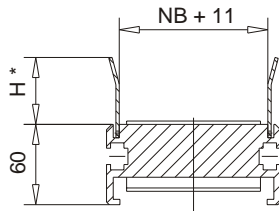

* H= 30 / 50 / 100

Leitbleche ab NB 150

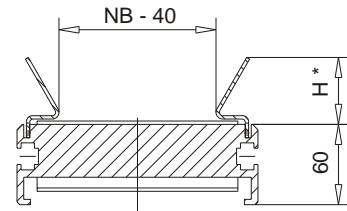

* H= 30 / 50 / 100

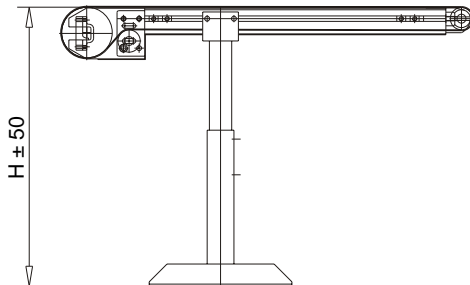

Abstützung Typ 1

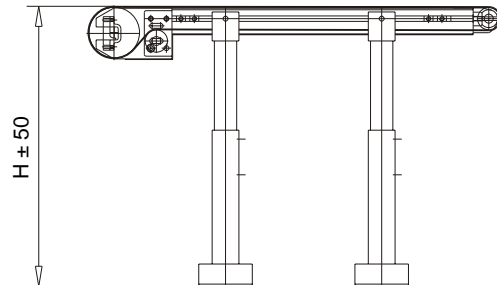

Abstützung Typ 2

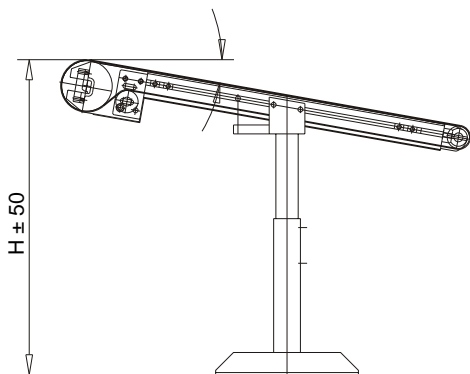

Abstützung Typ 3

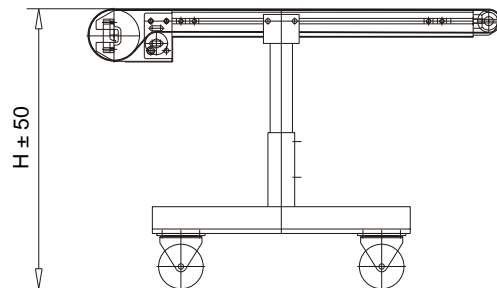

Abstützung Typ 4

Bild **1** Anlage frei zugänglich



Bild **2** Anlage komplett eingehaust



Bild **3** Anlage teilweise eingehaust

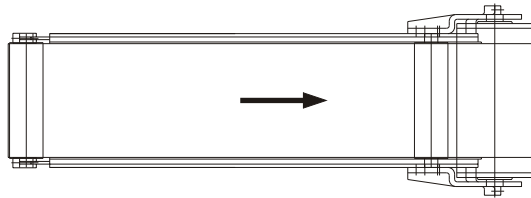
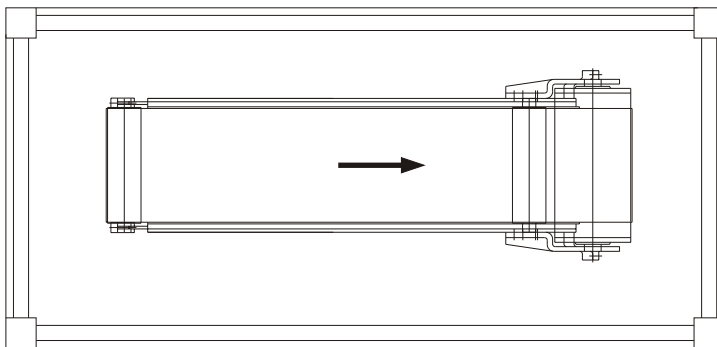